

YAKIMA

LANDING PAD 20

LEFT MOUNT (2X)
PATIN GAUCHE (X 2)
MONTURA IZQUIERDA (2X)

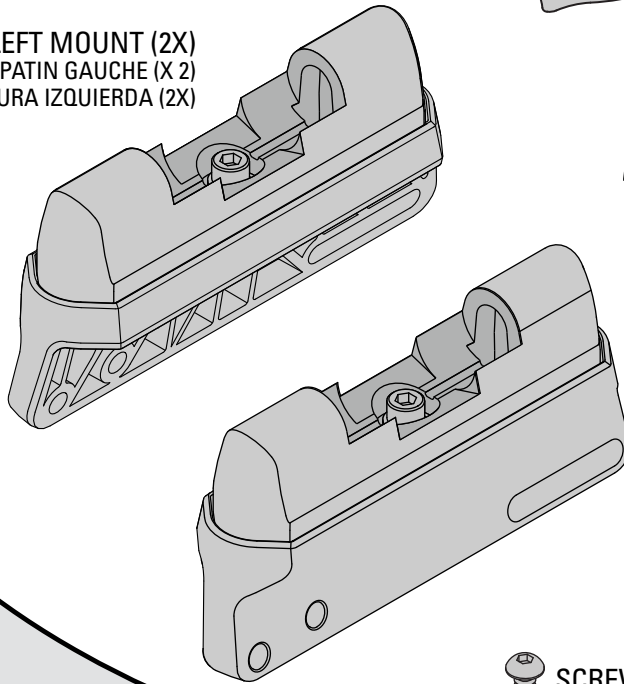

RIGHT MOUNT (2X)
PATIN DROIT (x 2)
MONTURA DERECHA (2X)

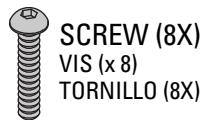

SCREW (8X)
VIS (x 8)
TORNILLO (8X)

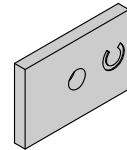

C PLATE (8X)
PLAQUETTE "C" (x 8)
PLACA C (8X)



WASHER (8X)
RONDELLE (x 8)
ARANDELA (8X)

COVER (4X)
CACHE (x 4)
CUBIERTA (4X)

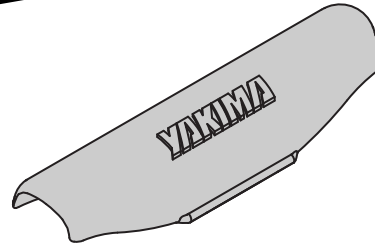

RUBBER COVER (4X)
CACHE DE CAOUTCHOUC (x4)
CUBIERTA DE CAUCHO (4X)

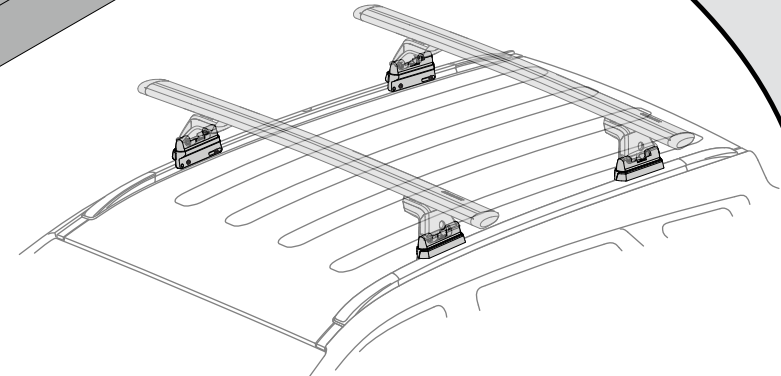
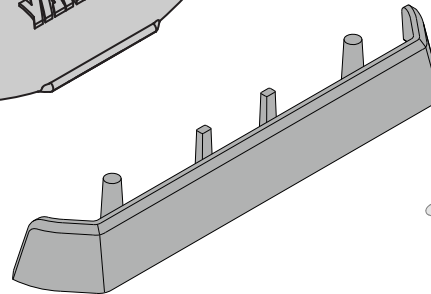

INCLUDED TOOLS:
OUTIL INCLUS :
HERRAMIENTAS INCLUIDAS:

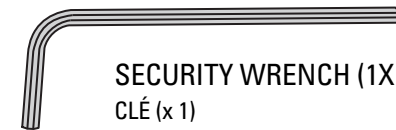

SECURITY WRENCH (1X)
CLÉ (x 1)
LLAVE DE SEGURIDAD (1X)



Refer to YAKIMA SkyLine or Control Tower instructions for important warning and load limitations, and YAKIMA's limited warranty.

On trouvera dans les instructions accompagnant les pieds Control Tower ou Skyline de YAKIMA les avertissements importants et les limites de charge, en plus de la garantie limitée YAKIMA.

Consulte las instrucciones de las torres SkyLine o Control Tower de YAKIMA para conocer las advertencias importantes, los límites de carga y la garantía limitada de YAKIMA.

1

Install rubber cover by inserting the four posts into the plastic base just far enough to stay. The rubber skirt height will self adjust in step 4.

Poser le cache en caoutchouc en insérant les quatre pointes dans la base de plastique juste assez pour qu'elles y restent. La hauteur du cache se corrigera d'elle-même à l'opération 4.

Introduzca parcialmente las cuatro guías de la cubierta de caucho en la base de plástico para que se mantenga en su lugar. La altura de la cubierta de caucho se autoajustará en el paso 4.

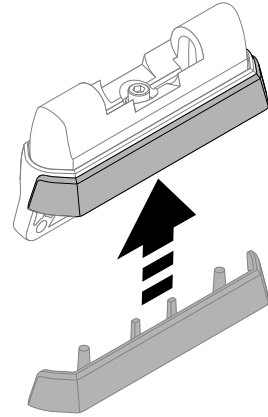

Note: on some vehicles the rubber cover will not be required as the gap between the flush rails and plastic Landing Pad base will be too small.

Remarque : sur certains véhicules, on n'aura pas à poser le cache en caoutchouc, car l'espace entre le longeron et la base du patin Landing Pad sera trop faible.

Nota: En ciertos vehículos no es necesario utilizar la cubierta de goma porque el espacio entre los rieles y la base de plástico del Landing Pad es demasiado pequeño.

4X**2**

Use a flat-head screwdriver to carefully pry the rear covers from your factory rack.

À l'aide d'un tournevis plat, enlever soigneusement le cache arrière du porte-bagage d'origine.

Haciendo palanca con un destornillador de cabeza plana, levante cuidadosamente las tapas posteriores de las guías de fábrica.

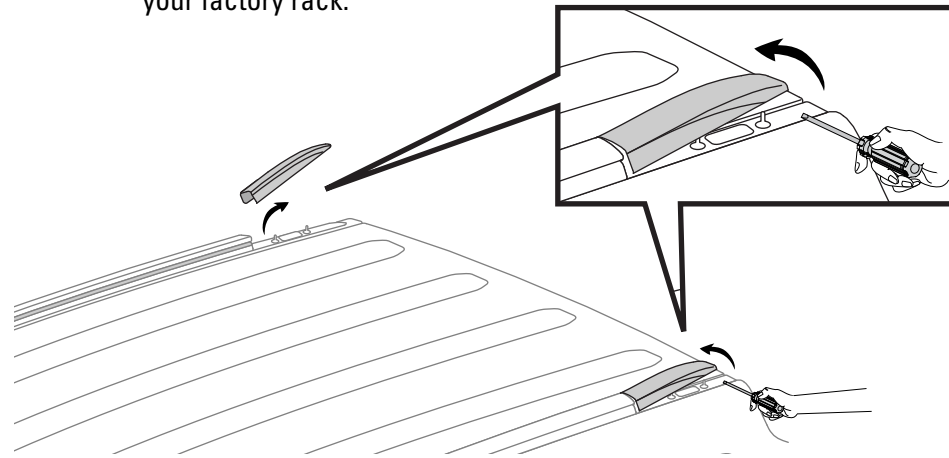

Note: cover plates and channel access will vary by vehicle. Please see your vehicles owners manual for proper process to remove your covers and access your channel.

Remarque : la manière d'enlever les caches arrière pour accéder à la rainure varie selon les véhicules. Prière de consulter le manuel du véhicule pour connaître la procédure exacte à employer.

Nota: Las tapas y el acceso a los canales pueden variar de un vehículo a otro. Por favor, consulte el manual del usuario del vehículo para saber cómo retirar las tapas de manera apropiada y para tener acceso a los canales.

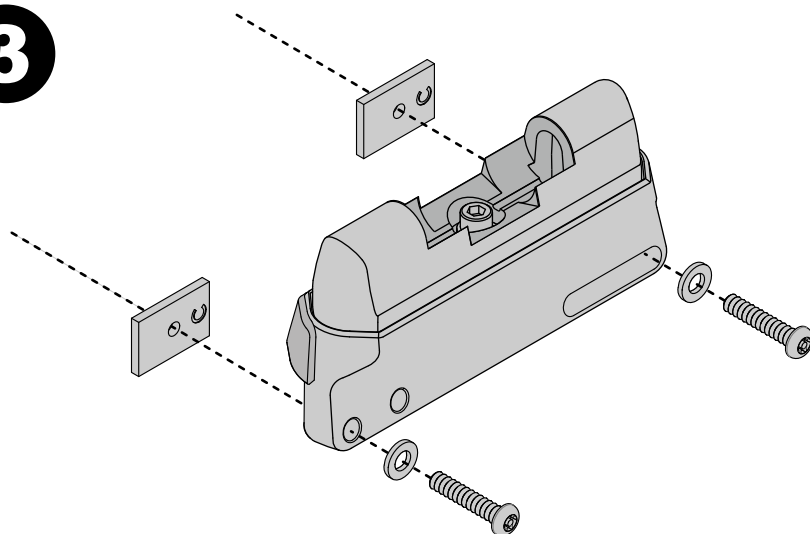
2X**3**

Thread each screw through a washer, and then through the landing pad as shown. Start threading the C-plate onto the screw just enough so that it's held in place.

Enfiler une rondelle sur chaque vis, et chaque vis dans un patin Landing Pad tel qu'illustré. Engager une plaquette "C" sur chaque vis, mais juste de quelques filets.

Introduzca cada tornillo en una arandela y luego páselo a través del Landing Pad como se ilustra. Enrosque la placa C en el tornillo lo suficiente como para que se mantenga en su lugar.

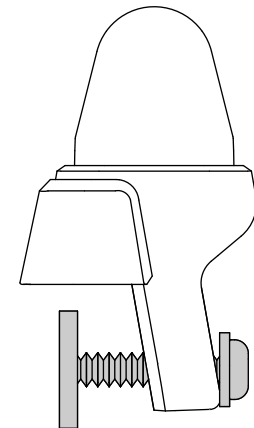

4

Slide the c-plates into the channel of your flush rail. Be sure to orient the slots toward the rear of the vehicle unless otherwise noted in your vehicle specific Fit Notes.

Glisser les plaquettes "C" dans la rainure du longeron. Veiller à bien orienter les fentes vers l'arrière du véhicule, à moins d'indication contraire dans les notes de montage (Fit Notes) spécifiques au véhicule.

Deslice las placas C dentro del riel rasante. Asegúrese de que las ranuras queden orientadas hacia la parte posterior del vehículo, a menos que en las notas de montaje específicas al vehículo se indique otra orientación.

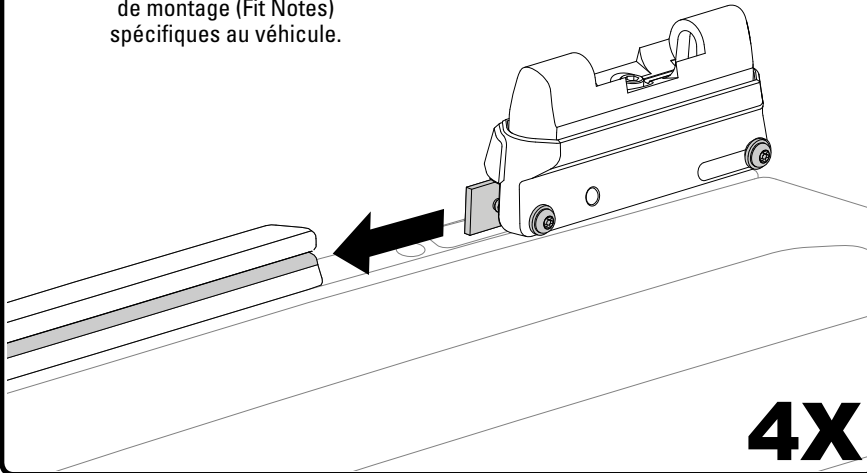
**5**

Set distance between Landings Pad to 30" - 36" (76cm-91cm). Align driver side and passenger side Landing Pads.

Régler la distance entre les patins Landing Pad entre 76 et 91 cm (30 à 36 po). Aligner les patins de part et d'autre du véhicule.

Fije la distancia entre cada Landing Pad en 30" - 36" (76 cm - 9 cm). Alinee los soportes Landing Pad de lado del conductor y del lado pasajero.

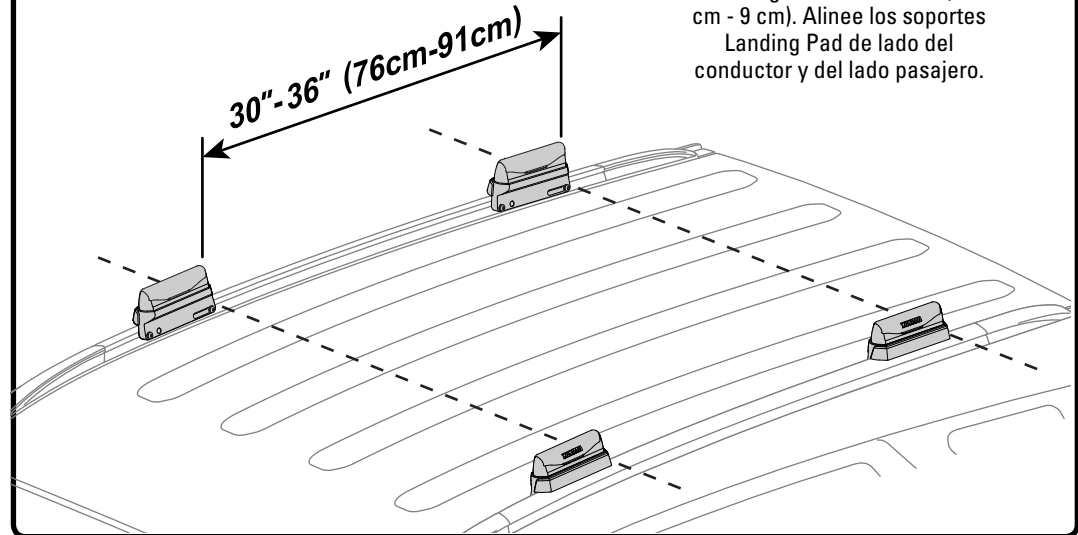
**6**

Fully tighten the screws.

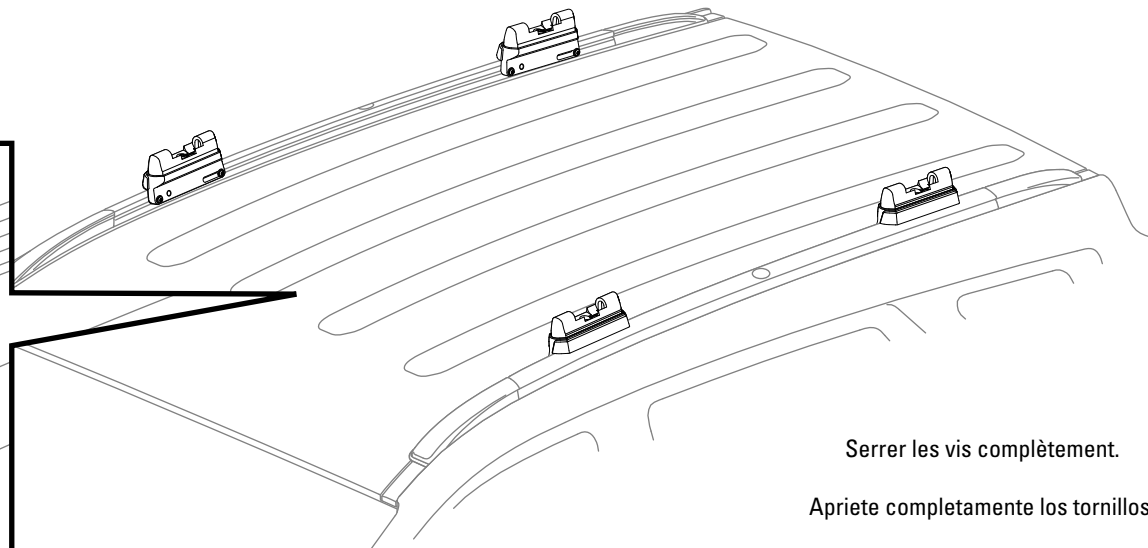
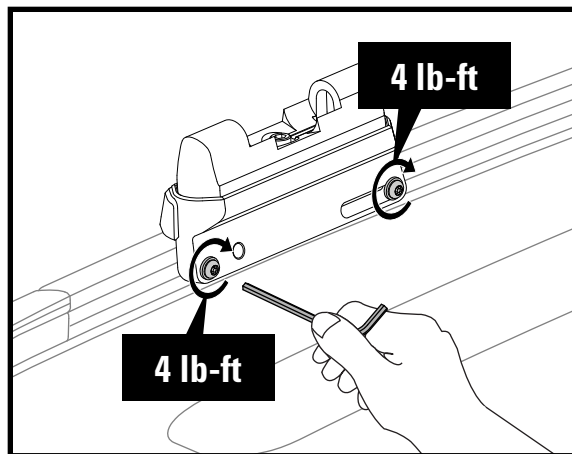

Serrer les vis complètement.

Apriete completamente los tornillos.

8X

7

Install covers when not in use.

Poser les caches quand les barres transversales ne sont pas en place.

Instale las cubiertas cuando las monturas no están en uso.

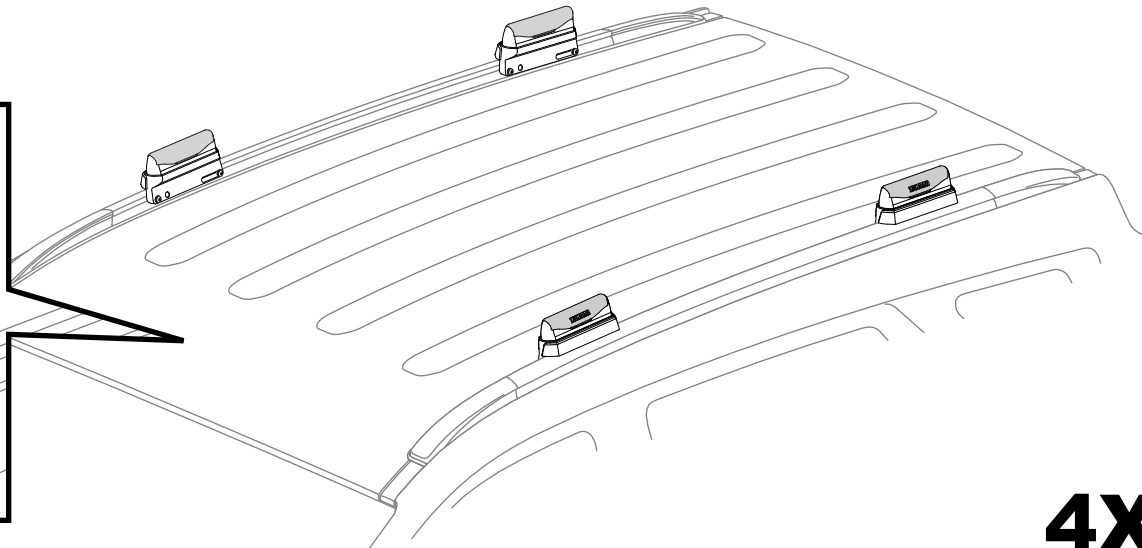
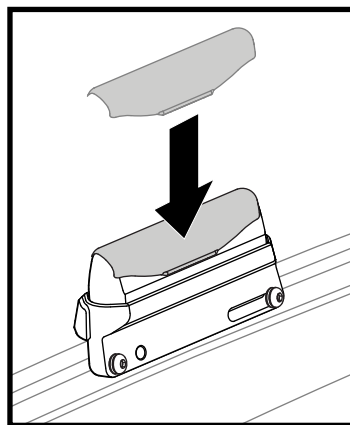
**4X****8**

Check that the Landing Pad upper is securely tightened to the lower base.

Vérifier que la partie supérieure du patin est solidement vissée à la base.

Verifique que la parte superior del Landing Pad esté fijada de manera segura a la base inferior.

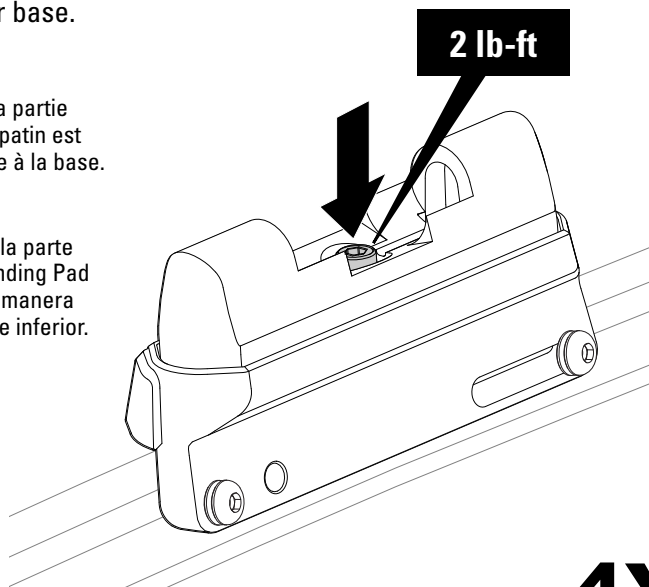
**4X****9**

Slide your endcaps back on, and press into place.

Remette en place les caches arrière du porte-bagage.

Deslice las tapas hacia el interior de las guías y presiónelas hacia abajo para que queden fijadas en su lugar.

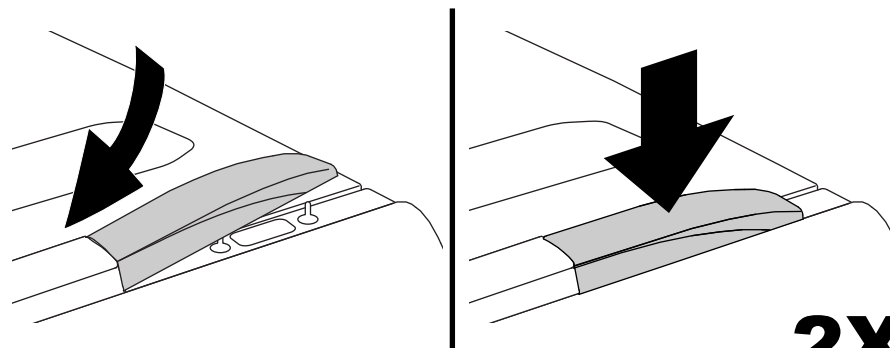
**2X****10**

Continue with SkyLine or Control Tower installation.

Poursuivre la pose des pieds Control Tower ou Skyline.

Continúe con la instalación de las torres SkyLine o Control Tower.